

ALMALIFT

PS 12 / 16 / 20L



1200 / 1600 / 2000 kg



Excelente eficiencia



Alta maniobrabilidad



Mejor ratio
coste-rendimiento

ALMALIFT

G+ f @ almalift.com



La Gama PS12/16/20L está diseñada para cubrir la gran mayoría de operaciones de apilador con operador a pie ofreciendo capacidades entre 1200 y 2000 Kgs. De capacidad.

Gracias a su diseño de timón largo, el operador guarda la distancia necesaria para poder desarrollar su trabajo de forma segura y ergonómica. Debido a su gentil sistema de elevación totalmente proporcional, las operaciones de elevación y apilado, son más rápidas y seguras.

- **Apilador con Timón Largo y Diseño Compacto, Ergonómico y Seguro.**
- **Elevación y Descenso Preciso con Sistema Hidráulico Proporcional.**
- **Sistema de Tracción Alemán Tipo AC, Potente y Sin Mantenimiento.**
- **Componentes principales de marcas de prestigio y alta calidad.**
- **Estructura con 4 ruedas y alta estabilidad.**

Varias opciones

- Varios mástiles disponibles.
- Apoyo de carga.
- Sistema de extracción lateral de baterías disponibles en modelos PS16Ly PS20L

Componentes de marcas Europeas y calidad premium

- Timón multifuncional REMA (Alemania) de alta fiabilidad con interruptores basculantes ergonómicos.
- Motor de tracción Schabmueller (Alemania) de alta calidad y tipo AC (corriente alterna)
- Sistema Hidráulico HPI (Francia)
- Transmisión Korder (Alemania)
- Controlador electrónico ZAPI (Italia)
- Freno electromagnético Introque (Alemania)
- Rueda de tracción Wicke (Alemania)



Los componentes utilizados garantizan unos bajos costes de mantenimiento ofreciendo un alto rendimiento y fiabilidad requerido para sus operaciones de apilado diarias.



Diseño Timón largo para una mayor ergonomía y seguridad. En particular, gracias al diseño de timón largo, el operador siempre puede guardar la distancia necesaria para trabajar de forma segura y ergonómica a la hora de realizar operaciones de apilado. Este Diseño precisa de menores fuerzas operaciones que las máquinas con timón de diseño corto.

La altura del timón está diseñada y adaptada a la posición natural de control del operador con una posición totalmente ergonómica. Específicamente las operaciones de apilado llegan a ser mucho más rápidas y ergonómicas debido a la distancia de seguridad y mejor visibilidad de las horquillas. El diseño de 4 ruedas con el timón de montaje lateral ofrece una visión perfecta y precisa de las horquillas.



Baterías de larga duración.

Con la serie PS-L para cada aplicación la batería adecuada :

- PS12L con batería de 180 AH 2VBS ofrece una corta longitud del apilador y una maniobrabilidad elevada para áreas de trabajo de dimensiones limitadas.
- PS16L con batería de 270 AH 3VBS-
- PS20L con batería de 350 AH DIN 3PzS para trabajos de larga duración y turnos múltiples.



Elevación y Descenso electrónico y proporcional. El sistema de elevación proporcional controlado electrónicamente garantiza operaciones precisas de posicionamiento y apilado en cada altura de elevación.

CAN-BUS

Tecnología CAN-BUS

La tecnología CAN-BUS es más fiable gracias a un menor cableado. Para el mantenimiento, la tecnología CAN-BUS facilita el análisis y los ajustes, además de tiempo de inactividad es menor que para los apiladores sin El control digital más preciso permite un mejor

Facil mantenimiento

El diseño de los apiladores y los componentes utilizados están diseñados para facilitar el trabajo y el mantenimiento. Todos

los componentes son fáciles de alcanzar al retirar la cubierta principal solo con 2 tornillos la rueda motriz y las ruedas estabilizadoras son fáciles de sustituir sin necesidad de elevar la transpaleta.



	Denominación del fabricante		PS 12L(3600)	PS 16L (4600)	PS 20L (4600)	
Características	1.3	Tracción		Eléctrica		
	1.4	Operador / Tipo		Acompañante		
	1.5	Capacidad nominal de carga	Q (Kg)	1.200	1.600	2.000
	1.6	Centro de gravedad de la carga	c (mm)		600	
	1.8	Distancia de carga, distancia del eje delantero al frontal de la horquilla	x (mm)		647	
	1.9	Distancia entre ejes	y (mm)	1248	1293	1429
	Peso	2.1	Peso en servicio	kg	1007	1340
2.2		Carga sobre el eje cargado Delante/detrás	kg	684(1523)	930(2010)	1000(2579)
2.3		Carga sobre el eje descargado Delante/detrás	kg	610(397)	850(490)	900(679)
Ruedas	3.1	Neumáticos		Poliumetano (PU)		
	3.2	Medida neumáticos frontales	Øxw (mm)		Ø 230 X 70	
	3.3	Medida neumáticos traseros	Øxw (mm)		Ø 85 X 75	
	3.4	Ruedas adicionales (medidas)	Øxw (mm)		Ø 150 x 54	
	3.5	Ruedas, número frontal/trasero (x= ruedas tracción)			1x+1/4	
	3.6	Pisada, frontal	b10 (mm)		522	
	3.7	Pisada, trasera	b11 (mm)		390(505)	
Medidas	4.2	Altura del mástil desplegado	h1 (mm)	2308	2108	2228
	4.3	Elevación libre	h2 (mm)	1760	1520	1520
	4.4	Elevación total	h3 (mm)	3600	4600	4600
	4.5	Altura del mástil extendido	h4 (mm)	4088	5088	5208
	4.9	Altura del timón en posición de conducción min./máx.	h14 (mm)		850/1385	
	4.15	Altura de horquillas bajadas	h13 (mm)		90	
	4.19	Longitud total	l1 (mm)	1919	1964	2100
	4.20	Longitud total hasta cara de horquillas	l2 (mm)	769	814	950
	4.21	Anchura total	b1 (mm)		820	
	4.22	Dimensiones de las horquillas	s/e/l (mm)		60/180/1150	
	4.25	Distancia entre brazos de horquillas	b5 (mm)		570/685	
	4.32	Distancia libre hasta el suelo, centro de carga	m2 (mm)	28	28	23
	4.33	Ancho de pasillo 1000x1200 para pallets cruzados	Ast (mm)	2336	2408	2536
	4.34	Ancho de pasillo 800x1200 longitudinales	Ast (mm)	2456	2393	2523
	4.35	Radio de giro	Wa (mm)	1440	1510	1640

	Denominación del fabricante		PS 12L(3600)	PS 16L (4600)	PS 20L (4600)	
Rendimiento	5.1	Velocidad de tracción cargado/descargado	Km/h	8.0/6.0	5.7/8.0	5.4/8.0
	5.2	Velocidad de elevación cargado/descargado	m/s	0.10/0.17	0.13/0.20	0.13/0.20
	5.3	Velocidad de descenso cargado/descargado	m/s	0.11/0.11	0.20/0.14	0.20/0.14
	5.8	Pendiente superable cargado/descargado	%	6/12	6/12	6/10
	5.10	Freno de servicio		Electromagnético		
Motor eléctrico	6.1	Consumo motor de tracción S2 60min	kW	1.3	1.3	1.7
	6.2	Consumo motor de elevación a 53 7,5%	kW	1.5	3.2	3.2
	6.3	Batería según DIN 43531(35/36 A,B,C,no		2VBS	3VB5	3PZS
	6.4	Voltaje de la Batería,capacidad nominal K5	V / Ah	24/180	24/270	24/350
	6.5	Peso de la batería	kg	175	230	288
	6.6	Consumo energético ciclo VDI	kWh/h	0.95	1.59	1.70
Datos	8.1	Peso de la batería		DC-Speed Control		
	8.4	Consumo energético ciclo VDI	dB(A)	≤70		

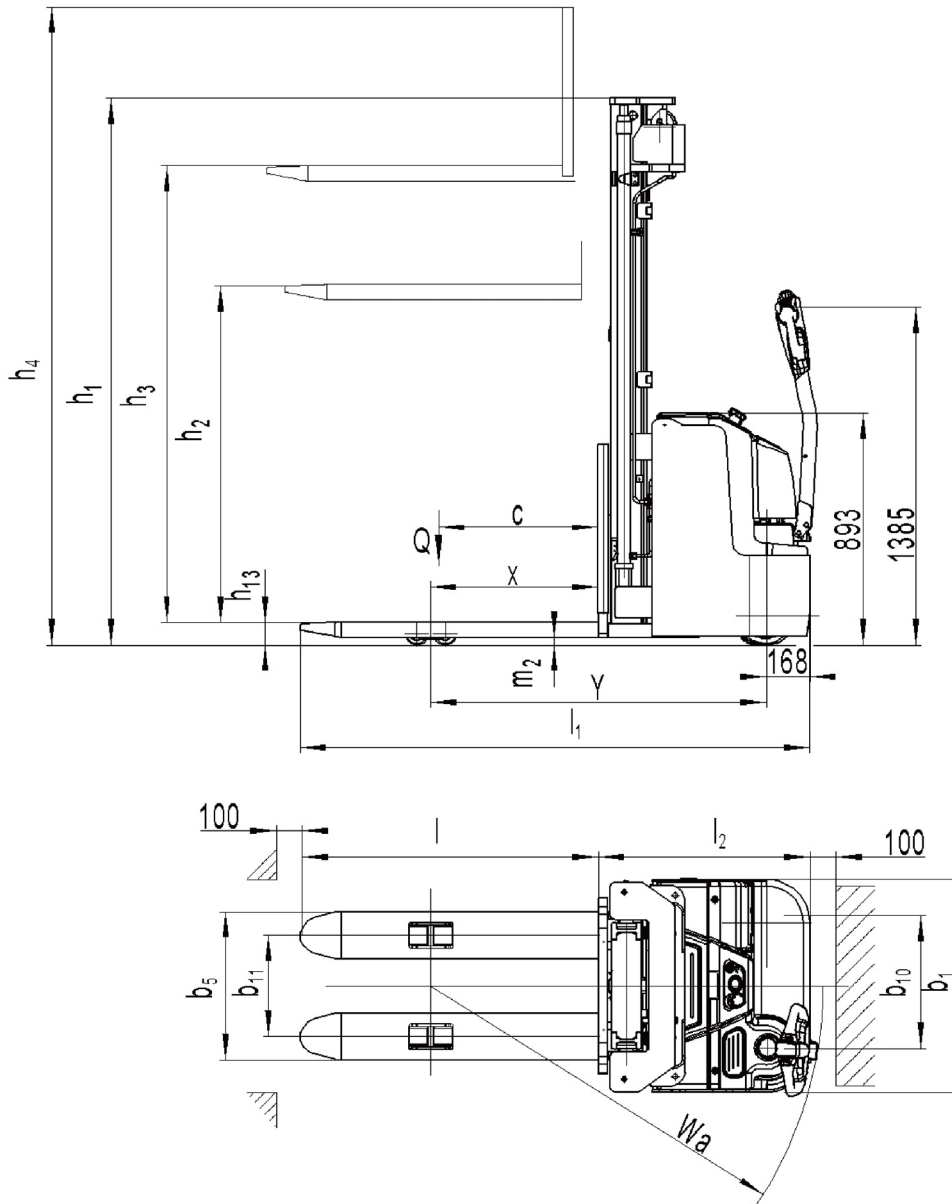

• **Tabla de mástiles**

	Altura mástil replegado h1(mm)	Elevación libre h2(mm)	Altura Elevación h3(mm)	Altura mástil extendido h4(mm)	Altura de elevación + horquillas h3+h13(mm)
Mástil Dúplex	PS 12L				
	1958	-	2830	3830	2920
	2106	-	3130	3600	3220
	2308	-	3530	4080	3620
Mástil Dúplex Elevación libre total	1958	1410	2830	3300	2920
	2106	1560	3130	3600	3220
	2308	1760	3530	4080	3620
Mástil Dúplex	PS 16L				
	1958	-	2830	3300	2920
	2106	-	3130	3600	3220
	2308	-	3530	4080	3620
Mástil Dúplex Elevación libre total	1958	1410	2830	3300	2920
	2106	1560	3130	3600	3220
	2308	1760	3530	4080	3620
Mástil Triplex Elevación libre total	2006	-	4230	4780	4320
	2106	-	4530	5080	4620
Mástil Triplex Elevación libre total	1906	1320	3930	4480	4020
	2006	1420	4230	4780	4320
	2106	1520	4530	5080	4620
	2343	1756	5230	5780	5320
Mástil Dúplex	PS 20L				
	2078	-	2830	3500	2920
	2228	-	3130	3800	3220
	2428	-	3530	4200	3620
Mástil Dúplex Elevación libre total	1978	1310	2830	3300	2720
	2078	1410	2830	3500	2920
	2228	1560	3130	3800	3220
	2428	1760	3530	4200	3620
Mástil Triplex Elevación libre total	2128	-	4230	4900	4320
	2228	-	4530	5200	4620
Mástil Triplex Elevación libre total	1978	1310	3930	4600	4020
	2128	1420	4230	4900	4320
	2228	1520	4530	5200	4620



Carrer de la Mare de Déu de Núria, 23 D.
08830 Sant Boi de Llobregat, Barcelona
Tel.: + 34 935 01 04 30.
info@almalift.com



almalift.com

Distribuidor oficial

